

OTTO Hand-operated Gun 2K H 293

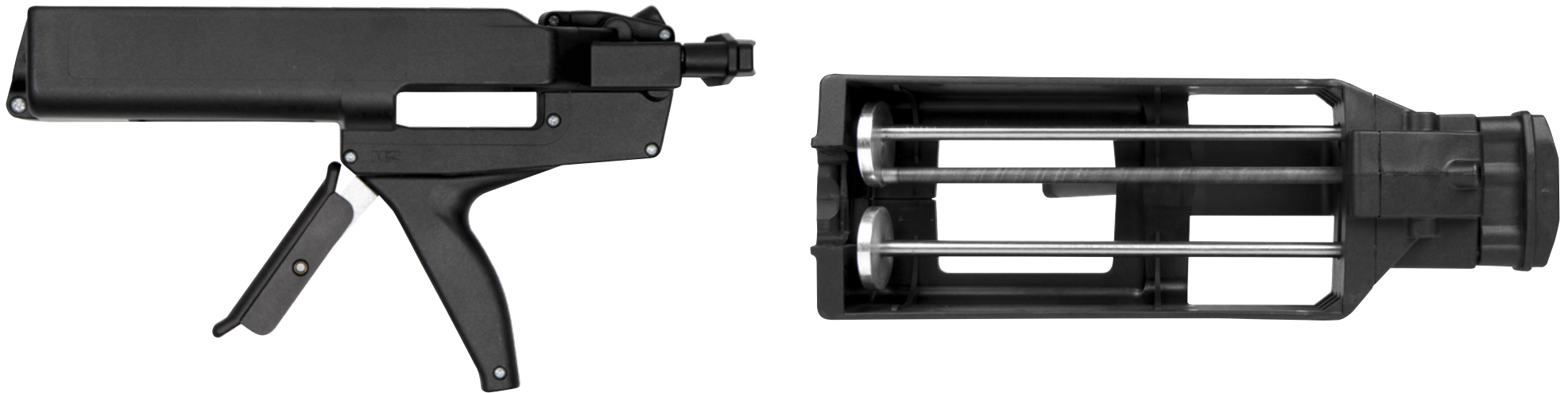

Languages:

Deutsch, Dansk, Español, Suomalainen, Français, English, Italiano, Nederlands, Norsk, Português, Svenska

**DE:**

(Fig.1) Kein Nachlauf
Freigabe der Arretierung
Den Abzugshebel nach vorne schieben, wodurch die Kolbenstange gelöst wird und der Druck am Kolben abnimmt – die Kolbenstange kann dann vor- und zurückgeschoben werden.

(Fig.2) Um eine optimale Funktion der Pistole zu gewährleisten, ist es besonders wichtig, dass die Kolbenstange sauber gehalten und öfters leicht geölt wird.

(Fig.3) Wiedergewinnen des Kolbenhubs

Fehler:
Spiel am Hebel

Fehlerbehebung:

!! Justierung darf nicht durchgeführt werden wenn sich noch eine Kartusche/Beutel in der Pistole befindet !!

!! Die Kolbenstange darf nicht ganz an die Karuschenhaltervorplatte geschoben werden !!

1. Den Hebel nach vorne schieben um die Arretierung zu lösen.
2. Drehen Sie die Einstellschraube im entgegengesetzten Uhrzeigersinn, bis die Kolbenstange nicht weiter zurückgezogen werden kann.
3. Drehen Sie die Einstellschraube im Uhrzeigersinn, bis Sie die Stelle erreichen, an der die Kolbenstange sowohl nach vorn als auch nach hinten gedrückt werden kann und es kein Spiel mehr im Auslöser gibt (ziehen Sie die Kontermutter fest, wenn es eine gibt).

DK:

(Fig.1) Intet efterløb
Udløs låsemekanismen:
Skub aftrækkeren fremad, hvorved stempelstangen løsnes og trykket på stemplet aftager – stempelstangen kan nu skubbes frem og tilbage.

(Fig.2) For at sikre pistolens optimale funktion, er det særlig vigtigt, at stempelstangen holdes ren og ofte olieres let.

(Fig.3) Genvinding af stempelslaget

Fejl:
Slør i aftrækkeren

Afhjæl fejlen:

!! Justeringen må ikke foretages, hvis der stadig befinder sig en patron/pose i pistolen !!

!! Stempelstangen må ikke skubbes helt op imod patronholderens frontplade !!

1. Skub aftrækkeren fremad for at udløse låsemekanismen.
2. Drej justerings skruen mod uret, indtil stempelstangen ikke kan trækkes længere tilbage.
3. Drej justerings skruen med uret, indtil punktet, hvor stempelstangen både kan skubbes frem og tilbage, og der ikke længere er slør ved aftrækkeren (hvis kontra-møtrik forefindes, efterspændes den).

ES:

(Fig.1) No repetir
Para aflojar el mecanismo de cierre: Pulsar el gatillo hacia delante para liberar el vástago del pistón y disminuir la presión sobre el pistón. Después, el pistón podrá ser empujado hacia delante y hacia atrás.

(Fig.2) Para garantizar el óptimo funcionamiento del pistón, es especialmente importante mantener limpio el vástago del pistón y lubricarlo ligeramente con frecuencia.

(Fig.3) Para recuperar el golpe del pistón

Funcionamiento defectuoso:
Holgura del pistón

Corrección del funcionamiento defectuoso:

Nota: No realice estos ajustes si la carcasa/bolsa del cartucho está todavía en la pistola.

Nota: No empuje el vástago del pistón directamente contra la placa anterior de la carcasa del cartucho.

1. Empuje el gatillo hacia delante para aflojar el mecanismo de cierre.
2. Gire el tornillo de ajuste en el sentido contrario a las agujas del reloj hasta que la biela del pistón no pueda retroceder más.
3. Gire el tornillo de ajuste en el sentido de las agujas del reloj hasta alcanzar el punto en que la biela del pistón pueda avanzar y retroceder y no haya más juego en el gatillo (apriete la tuerca de bloqueo si la hay).

FI:

(Fig.1) Ei toistoa Aukaistaksesi lukkomekanismin:
Työnnä liipaisinta eteenpäin, jotta männänvarsi vapautuu ja männän paine alenee - tämän jälkeen mäntää voi liikuttaa eteenpäin ja taaksepäin.

(Fig.2) Varmistaaksesi, että pistooli toimii optimaalisesti, on erittäin tärkeää pitää männänvarsi puhtaana ja öljytä se kevyesti säännöllisin väliajoin.

(Fig.3) Iskunpituuden palauttaminen

Toimintahäiriö: Liipaisimen vällys
Toimintahäiriön korjaaminen:

HUOM! Älä suorita näitä säätöjä patruunan ollessa pistoolissa!!

HUOM! Älä työnnä männänvarsta suoraan patruunahylsyn etulevyyn!!

1. Työnnä liipaisinta eteenpäin avataksesi lukitusmekanismin.
2. Käännä säätöruuvia vastapäivään kunnes mäntätankoa ei voi enää vetää pidemmälle taaksepäin.
3. Käännä säätöruuvia myötäpäivään kunnes mäntätankoa voidaan työntää

sekä eteen- että taaksepäin eikä laukaisinta voi enää liikuttaa (kiristä lukitusmutteria jos se vielä liikkuu).

FR:

(Fig.1) Aucune répétition
Pour desserrer le mécanisme de verrouillage:
Pousser la gâchette vers l'avant pour libérer la tige du piston et diminuer la pression sur le piston – ce dernier peut ensuite être poussé vers l'avant et vers l'arrière.

(Fig.2) Dans le but d'assurer le fonctionnement optimal du piston, il est fortement recommandé de garder la tige du piston propre et de la graisser légèrement et régulièrement.

(Fig.3) Pour récupérer de la course au piston

Disfonctionnement:
Jeu dans la gâchette

Correction du disfonctionnement:

NB: N'effectuez pas ces réglages si la cartouche/le sachet est toujours dans le pistolet!!

NB: Ne poussez pas la tige du piston jusqu'à la butée avant de la douille!!

1. Pousser la tige vers l'avant pour desserrer le mécanisme de verrouillage.
2. Tourner la vis d'ajustement contre le sens des aiguilles d'une montre, jusqu'à ce que la tige/verge de piston ne peut être davantage tirée en arrière.
3. Tourner la vis d'ajustement dans le sens des aiguilles d'une montre, jusqu'à ce que d'une part la tige/verge de piston peut être poussée vers l'avant et tirée vers l'arrière, d'autre part il n'y a plus de jeu au niveau de la détente (serrer l'écrou indesserrable, s'il y en a).

GB:

(Fig.1) No Dripping
Release the locking mechanism: Push the trigger forward in order to free the piston rod and decrease the pressure on the piston – the piston can then be pushed forward and backwards.

(Fig.2) In order to ensure that the gun functions optimum, it is particularly important to keep the piston rod clean and to oil it lightly at frequent intervals.

(Fig.3) Regain of Piston Stroke

Malfunction:
Play In Trigger

Correction Of Malfunction:

NB: Do not make these adjustments if a cartridge/bag is still in the gun !!

NB: Do not push the piston rod close to the front plate of the cartridge holder !!

1. Push the trigger forward in order to loosen the locking mechanism.
2. Turn the adjusting screw anticlockwise until the piston rod cannot be pulled further back.
3. Turn the adjusting screw clockwise until you reach the point where the piston rod can both be pushed forward and backwards and there is no longer any play in the trigger (tighten the lock-nut if there is one).

**IT:**

(Fig.1) Nessuna ripetizione
Per rilasciare il meccanismo di blocco:

Premere il grilletto in avanti, per liberare la biella e diminuire la pressione sul pistone, il quale può essere, quindi, spinto avanti e indietro.

(Fig.2) Per accertarsi che la pistola funzioni perfettamente, risulta di particolare importanza mantenere pulita la biella e applicare un leggero strato d'olio, a intervalli regolari.

(Fig.3) Per aumentare la corsa del pistone

Malfunzionamento:
Intervenire sul grilletto

Rettifica del malfunzionamento:

NB: non eseguire tali interventi qualora cartuccia o sacchetto siano ancora all'interno della pistola!!

NB: non spingere la biella fino alla piastra superiore del contenitore dell'alloggiamento per la cartuccia!!

1. Spingere in avanti il grilletto per rilasciare il meccanismo di blocco.
2. Ruotare la vite di regolazione in senso antiorario fino a che non sarà più possibile tirare indietro lo stelo.
3. Ruotare la vite di regolazione in senso orario fino al punto in cui il lo stelo può essere spostato sia in avanti che indietro e non vi è più gioco nella levetta a scatto (serrare la rondella, se presente).

NL:

(Fig.1) Geen herhaling
Teneinde het blokkeermechanisme vrij te maken:
Duw de trekker voorwaarts om de zuigerstang vrij te maken en de druk op de zuiger te verlagen – de zuiger kan vervolgens voorwaarts en achterwaarts worden geduwd.
(Fig.2) Teneinde een optimale werking van de zuiger te garanderen,

is het bijzonder belangrijk om de zuigerstang schoon te houden en regelmatig lichtjes te smeren.

(Fig.3) Teneinde opnieuw zuigerslag te bekomen

Storing:
Speling op de trekker

Correctie van de storing:

NB: Voer deze aanpassingen niet uit indien de patroonhuls/zak zich nog in het pistool bevindt!!

NB: Duw de zuigerstang niet volledig tot aan de frontplaat van de patroonhuls!!

1. Duw de trekker voorwaarts om het blokkeermechanisme vrij te maken.
2. Draai de stelschroef tegen de wijzers van de klok in tot de zuigerstang niet verder achteruit kan worden getrokken.
3. Draai de stelschroef met de wijzers van de klok mee tot u het punt bereikt waar de zuigerstang zowel voorwaarts als achterwaarts kan worden geduwd en er geen speling meer aanwezig is in de trigger (draai de borgmoer vaster indien dit wel zo is).

NO:

(Fig.1) Ingen gjentagelse
For å løsne låsemekanismen:
Dytt avtrekkeren fremover for å frigjøre stempelstangen og redusere presset på stampelet - stampelet kan da dyttes fremover og bakover.

(Fig.2) For å sikre at pistolen fungerer optimalt, er det spesielt viktig å holde stempelstangen ren og smøre den lett med korte mellomrom.

(Fig.3) For å gjenvinne stempelslag
Funksjonsfeil:
Stark i avtrekkeren
Rette opp funksjonsfeilen:

NB: Ikke utfør disse justeringene dersom patronhylsen fremdeles sitter i pistolen!!

NB: Ikke dytt stempelstangen helt opp til frontplaten på patronhylsen!!

1. Dytt avtrekkeren framover for å løsne låsemekanismen.
2. Vri justerskruen mot urviserne til det ikke går an å trekke stempelstangen lenger tilbake.
3. Vri justerskruen med urviserne til du når et punkt der stempelstangen både kan skyves fremover og bakover, og det ikke lenger er noen frigang på avtrekkeren (stram i så fall låsemutteren).

PT:

(Fig.1) Não repetir
Para libertar o mecanismo de bloqueio:
Empurre o gatilho para a frente para libertar a haste do pistão e diminuir a pressão sobre o pistão – o pistão pode então ser empurrado para a frente e para trás.

(Fig.2) De forma a assegurar que a pistola funciona de forma óptima, é particularmente importante manter a haste do pistão limpa e oleá-la ligeiramente em intervalos frequentes.

(Fig.3) Para recuperar o curso do pistão

Anomalia:
Folga no gatilho

Correcção da anomalia:

NB: Não efectue estes ajustamentos caso a embalagem de bisnaga/cartucho ainda se encontre na pistola!!

NB: Não empurre a haste do pistão a direito até à placa frontal da embalagem de cartucho!!

1. Empurre o gatilho para a frente para libertar o mecanismo de bloqueio.
2. Gire o parafuso de ajustamento no sentido anti-horário até que a haste do pistão não possa ser puxada mais para trás.

3. Gire o parafuso de ajustamento no sentido horário até atingir o ponto em que a haste do pistão não possa ser empurrada nem para a frente nem para trás e já não exista qualquer folga no gatilho (aperte a porca de bloqueio caso exista uma).

SE:

(Fig.1) Ingen upprepning
För att lossa låsmekanismen:
Tryck utlösaren framåt för att frigöra kolvstången och minska trycket på kolven. Kolven kan sedan skjutas framåt och bakåt.

(Fig.2) För att säkerställa att pistolen fungerar optimalt är det särskilt viktigt att hålla kolvstången ren och att olja in den lätt med tätta mellanrum.

(Fig.3) För att återfå kolvslaget

Felaktig funktion:
Utlösaren glappar

Korrigerig av den felaktiga funktionen:

Obs! Gör inte dessa justeringar om patronhylsan/påsen fortfarande sitter i pistolen!

Obs! Skjut inte kolvstången ända fram till patronhylsans frontplatta!

1. Tryck utlösaren framåt för att lossa låsmekanismen.
2. Vrid justeringskruven moturs tills kolvstången inte kan dras tillbaka mer.
3. Vrid justeringskruven medurs tills du når den punkt där kolvstången kan både tryckas framåt och bakåt och det inte längre finns något glapp i avtryckaren (skruva till låsmuttern om det finns en).

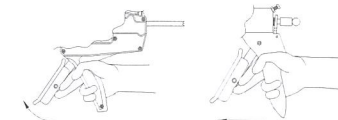
Fig. 1

Type 1

Type 2

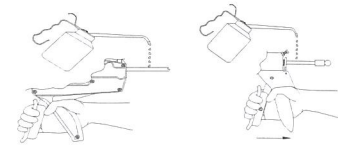
Fig. 2

Type 1

Type 2

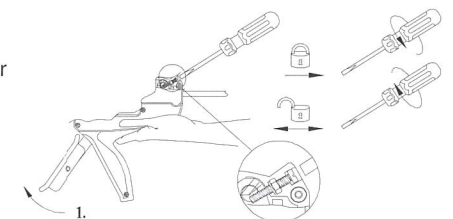
Fig. 3

Type 1

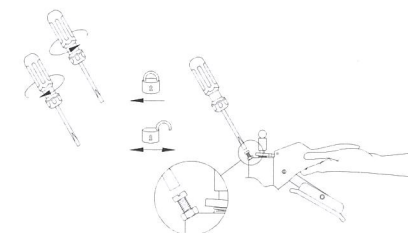

Type 2